

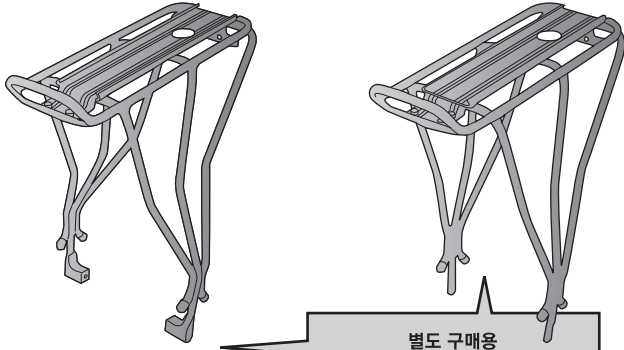

본 설명서는 베이비 시트 II 전용 랙 설명서입니다. 디스크 브레이크와 V 브레이크 타입 둘 다 기술하고 있습니다만, 각각의 리어렉 타입에 따라 자세한 설명을 확인하시기 바랍니다.



별도 구매용
연장 마운팅 브라켓 암
(34.5 cm 길이)
Art no. TRK-R023

알림 : 작은 사이즈의 프레임은 레이 권장 위치 (수평선 2~3° 각도)로 설치되지 않습니다. 추가적으로 좀 더 긴 연장 마운팅 브라켓 암 (34.5cm)를 별도로 구매하여 설치하십시오.

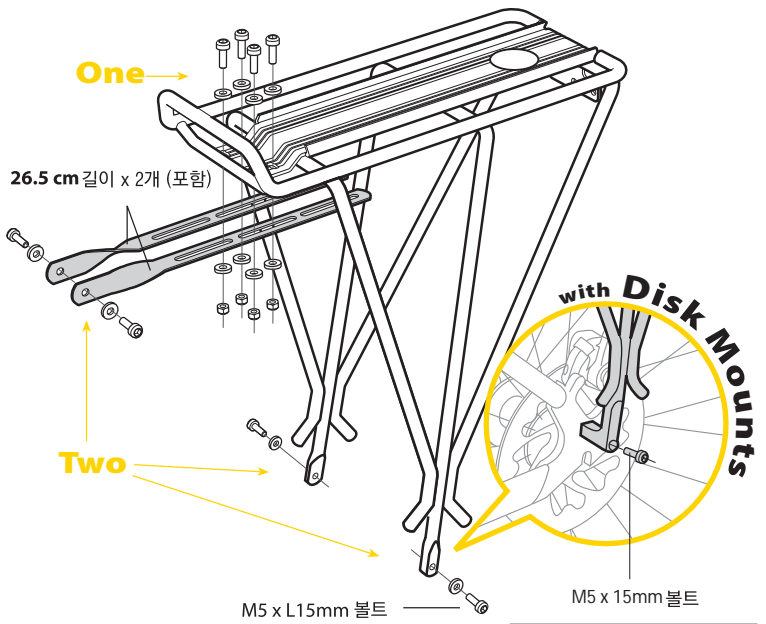
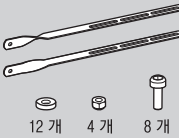

권장 토크 수치값

6-8 Nm or 53-69 in-lbs

설치시 필요한 공구 : 5mm 육각렌치

베이비 시트 리어 랙은 자전거의 시트 스테이 볼트 홀에 맞게 디자인되었습니다. 리어 랙 브라켓 암 폭 길이는 MTB 및 ROAD 사이클에 설치할 수 있게 설계되어 있습니다. (MTB : 26인치 휠 x 14.5" 프레임, ROAD : 700C 휠 x 63cm 프레임)

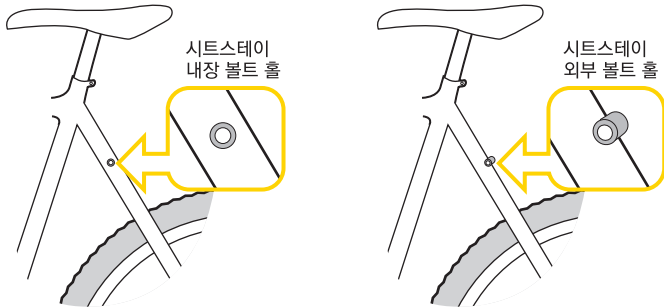

주의

베이비시트 II 랙은 시트스테이에 랙 마운트와 드롭아웃에 볼트 홀이 있는 프레임에 장착되도록 설계되었습니다.

안전을 위해 볼트 홀이 없는 프레임에 설치하지 않도록 먼저 확인 후 설치하십시오. 프레임이나 랙을 개조하여 사용시 파손 및 상해를 입을 수 있습니다.



One

마운팅 브라켓 암을 아래 그림처럼 프레임과 랙에 볼트와 너트로 체결하여 설치하십시오. 볼트는 약간 헐겁게 조여서 암이 움직이도록 체결하십시오.

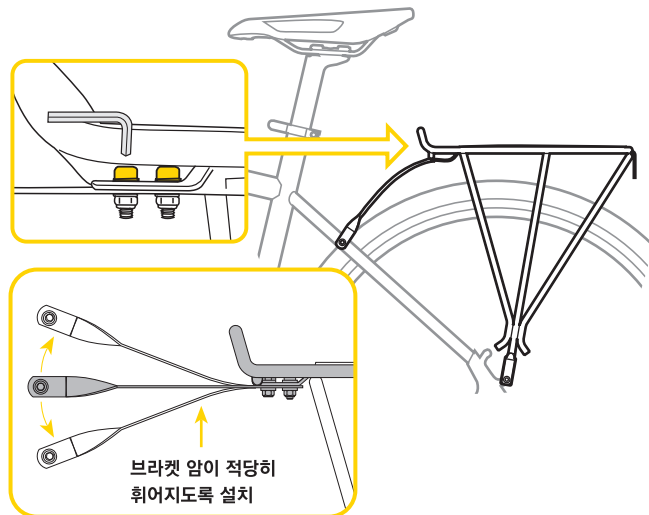

Two

랙을 장착하려는 자전거에 마운팅 브라켓 암을 적합한 설치 위치에 맞게 조정하십시오. 적합한 위치와 각도로 조정이 끝나면, 모든 볼트와 너트를 조여서 고정시키십시오. (권장 설치 기준 수평선에서 2~3° 상향 설치)

